

# INDYON IST IHR KOMPETENTER PARTNER FÜR DIE AUTOMATISIERUNG STAPLERBEDIENTER LAGER UND PRODUKTIONEN

[www.indyon.com](http://www.indyon.com)



Hahn  
Schickard

MIT

TUM

Fraunhofer

**WIR SUCHEN**

**INDYON**

**ELEKTRONIKER (m/w/d)**

**ELEKTRONIKER/-IN FÜR AUTOMATISIERUNGSTECHNIK**

**MECHATRONIKER (m/w/d)**

**MECHATRONIKER**

## Business Applications

ERP (SAP) EAM WMS FGS TMS MES WCS



## Track+Race® Platform



### 01 CONNECTED HARDWARE

- Passive / Aktive RFID
- Barcode
- GPS
- Sensoren
- RTLS

### 02 MATERIAL MANAGEMENT PLATFORM

- Filterung, Aggregation und speichern der Daten vom Fahrzeug
- Standardschnittstellen für Geschäftsanwendungen
- Data Management Services

### 03 BUSINESS SOFTWARE

- Materialflusssteuerung
- Bestandsmanagement
- Asset tracking
- Business intelligence
- Ereignis Alarm-Engine

## Solutions

Lager -  
Transparenz

Waren-  
Verwaltung

Steuerung der  
Lagerfahrzeuge

Materialfluß-  
Steuerung

Lager-  
spezifische KPIs

Fleet  
Management

## Markets

Industrielle  
Güter

Automotive

Lebensmittel &  
Getränke

3PL  
Logistics

Baustoffe

Papier & Holz

Chemie

## STEUERUNG

- REDBOX

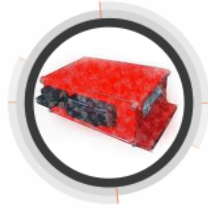

## LOKALISIERUNG/RTLS

- RFID
- POSITIONSENSOREN
- GNSS
- WLAN
- UWB
- LASER

## STAPLER SENSOREN UND DATEN

- BELADUNGS-/HÖHEN-/etc. SENSOREN
- OPTISCHE WARENERKENNUNG/IDENTIFIKATION
- CONTROLLER UND KOMMUNIKATION
- CAN BUS ANBINDUNG

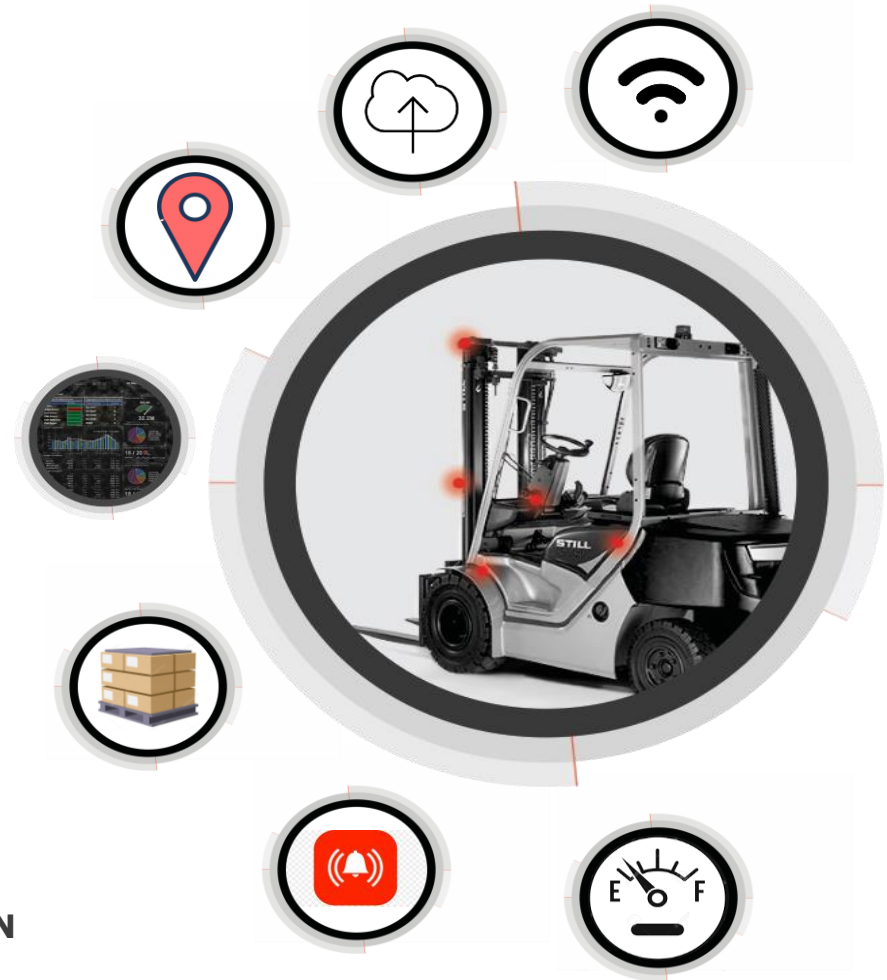

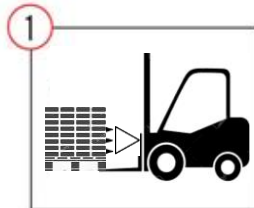
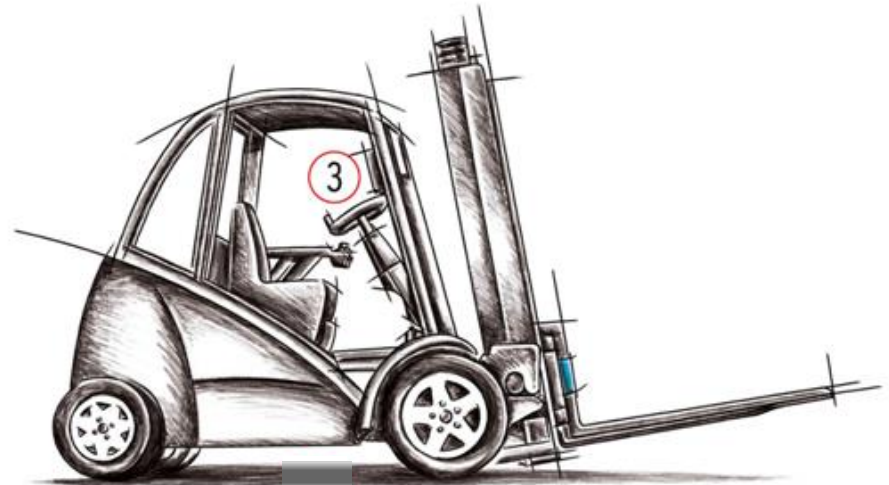
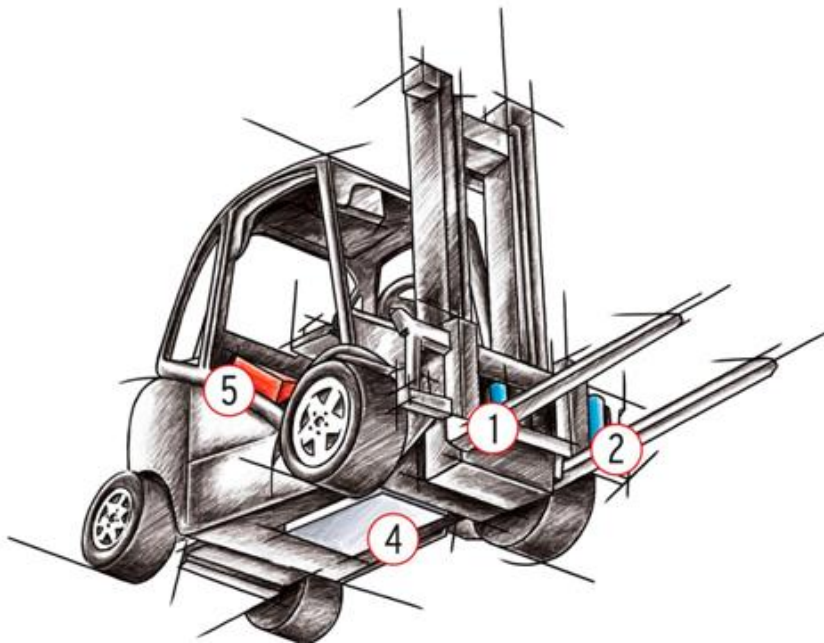

1  
Beladesensor:  
zwischen den Gabelzinken

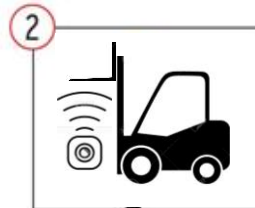

2  
Höhensensor:  
seitlich am Hubgerüst



3  
Staplerterminal:  
WLAN-Anbindung an LVS



4  
Ortungssystem



5  
RedBox:  
Zentrale Control Unit

# BEISPIELE TRACK+RACE LS KOMPONENTEN

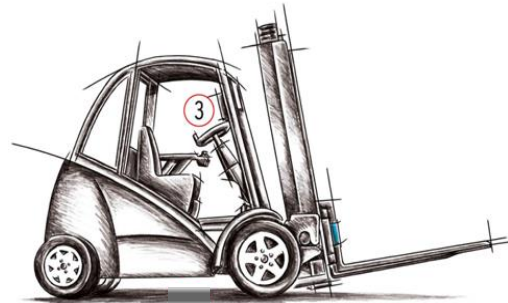
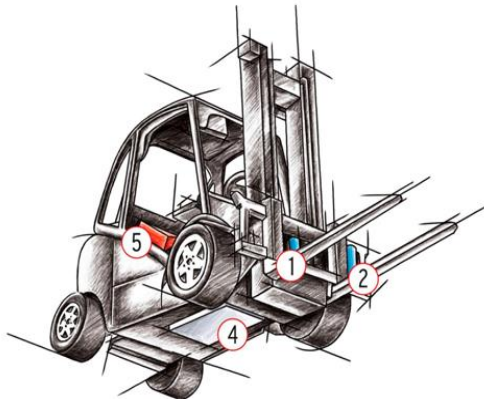

# WAS BIETET INDYON?

- SEHR NETTES TEAM
- JUNGE UND ERFAHRENE MITARBEITER
- ABWECHSLUNGSREICHE UND INTERESSANTE AUFGABEN
- PRAXISNAHE THEMEN
- FLEXIBLE ARBEITSZEITEN
- SEHR GUTE ANBINDUNG  
(S-BAHN, BUS)



# TÄTIGKEITEN (WÄHREND UND) NACH DEM ABSCHLUSS

- ELEKTRONIK-ENTWICKLUNG IM TEAM
- ANBAU DER KOMPONENTEN AN DEN GABELSTAPLERN
- SCHULUNG EXTERNES PERSONAL
- KUNDENSUPPORT
- TÄTIGKEITSGEBIET  
80% PÖCKING, DE, EU

BEI INTERESSE

ODER FRAGEN BEI:

[andreas.plettner@indyon.de](mailto:andreas.plettner@indyon.de)

MELDEN!

